

## características generales:

- Basurero contenedor de 50 litros.
- Espesor promedio 6 mm.
- Doble asa para sujeción y traslado
- contenedor y tapa anidables ( por separado).
- basurero ( cuerpo y tapa) apilables en altura.
- Fabricado el polietileno virgen de media densidad y atoxico.

-Estabilizado con aditivo anti UV que asegura larga vida sin alteraciones causadas por rayos solares.

-El polietileno usado en la fabricacion de nuestros productos es adecuado para aplicaciones de contacto con alimentos y cumple la normati australiana AS-2070, paraffo 1 y 8; asi mismo las exigencias de la FDA CFR 211177.1520

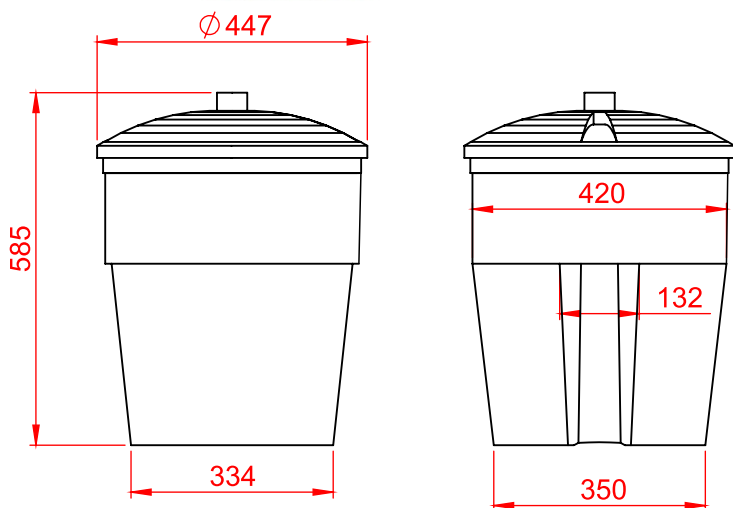

Colores Opcionales



**AUSTRAL PLASTICS**  
Chile S.A.

Longitudinal Sur KM.1029 Alto Bonito / Parcela 22  
Puerto Montt / Chile  
Fono:( 56-65) 2560 700 / 560 701  
[www.australplastics.com](http://www.australplastics.com)

